

Tekniske krav til utforming av private avkøyrsler frå kommunal veg.

Ved anlegg av nye avkøyrsler eller utvida bruk av eksisterande avkøyringar må det søkjast om løyve til dette etter Veglovas føresegner. Søknaden behandlast av Vågå kommune, teknisk sektor. Vågå kommune sett krav om at følgjande regelverk vert nytta ved nye anlegg eller utvida bruk av ei avkøyrsler.

For at avkøyringsløyve kan gjevast, skal følgjande krav vere innfridd:

1.

Søknaden skal innehalde opplysningar om kva for eigedommar avkøyrsla skal gjelde for, og om det på nokon av dei vil bli ervervsverksemd av ei slik art at det vil føre med seg stor biltrafikk eller regelmessig transport med lastebilar. Saman med søknaden skal det også vere med teikning/kart som syner avkøyringa si plassering og markering av siktsona. Sjå fig 1 og 2.

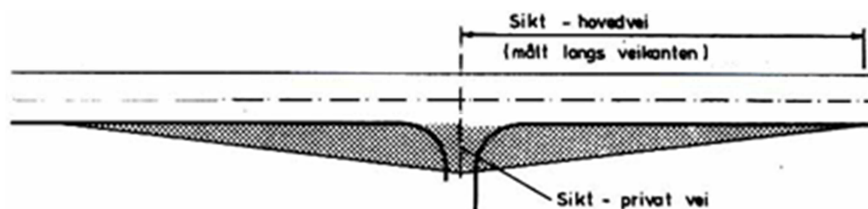

Hastighet	Når avkøyrsler munnar ut i samle/hovudveg		Når avkøyrsler munnar ut i bustadveg	
	Sikt i privat veg	Sikt i hovudveg	Sikt i privat veg	Sikt i hovudveg
30 km/t	4 m	24 m	2 m	5 m
40 km/t	4 m	50 m		
50 km/t	4 m	60 m		

Figur 1. Siktretrekanter for private avkøyrsler.

I siktsona må det ikkje setjast opp innretningar/plantes noko, som er/blir høgare enn 50 cm. Eigarar/brukarane av dei eigedomene som får avkøyrsler, forpliktar seg til å overhalde dette kravet til kvar ein tid.

I byer og tettbygde strøk der vegane møtes i kryss som har lik forkøyrslerrett (høgreregelen), kan sikta setjast til 15 m, da farten framfor slike kryss sjeldan overstig 20 km/t. Sjå figur 2.

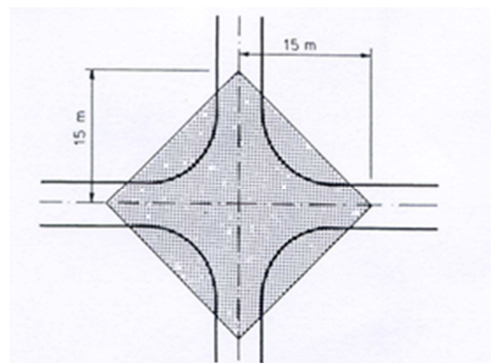

Figur 2. Siktretrekanter i kryss med lik forkøyrslerrett, tettbygde strøk.

2.

Avkøyringa må ikkje liggje høgare enn vegkanten (kanten av den offentlege vegen). På dei fyrste 2 m frå vegkanten skal avkøyrsele ha eit jamt fall på 6 cm (3%). På spesielt vanskelege stader kan det dispenserast, slik at lengda frå vegkanten blir 1 m med jamt fall på 3 cm (3%). Den private vegen bør ikkje ha større stigning/fall enn 12,5‰ (1:8). Avkøyrsele må utformast på ei slik måte at overvatn, søle, grus etc. ikkje vert leidd inn på den offentlege vegen. Figur 3 syner minimumskrava til avkøyrsele.

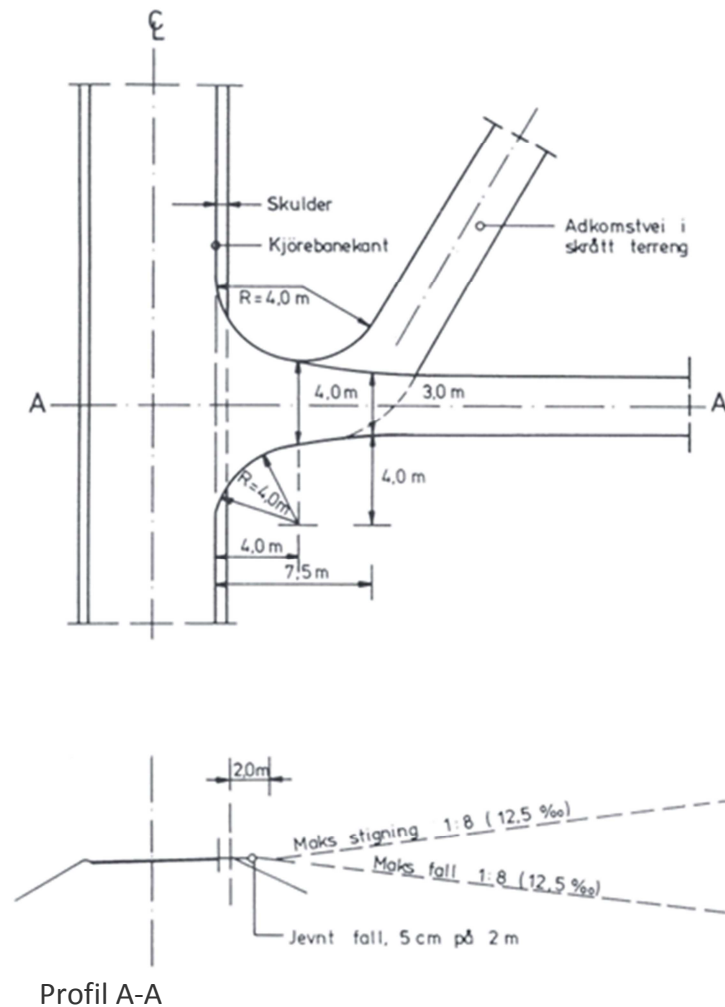

Figur 3. Minimumskrav til privat avkøyrsele.

3.

Avkøyrsele skal leggjast vinkelrett på den offentlege vegen, og den må byggjast slik at det blir god oversikt i krysset (kfr. siktsone), samtidig som avkøyrsele også skal føre til minst mogleg ulempe for trafikken på den offentlege veg. Samankoplinga mellom avkøyrselens sidekant og den offentlege vegg næraste kjørebane kant vert avrunda med ein sirkel. Størrelsen på sirkelen bør vurderast ut frå bruken og de stadlige forhold, men radiusen må ikkje vere mindre enn 4 m. Sjå fig. 3.

4.

Der avkøyrsele går over veggrøft, må det leggjast ned rør med minimum innvendig diameter 200 mm. Røyra vert lagt på eit godt komprimert fundament og på ein slik måte at veggrøfta ikkje vert skada og grøftvatnet får fritt avløp. Det er eigarane/brukarane av avkøyrsla som har ansvaret for stikkrenna og å halde denne open.

5.

Dersom avkøyrsele er tilkomst til garasje, må det framfor garasjen vere oppstillingsplass for bilen. Dersom den offentlege vegen har status som samle- eller hovudveg må det tilverkast snuplass på eigen eigedom, slik at rygging ut på offentlig veg kan unngåast.

6.

Avkøyrsele til større butikk, bensinstasjon, kafé m.v. skal utformast som vegkryss.

7.

Dersom det ved avkøyrsele, med tilhøyrande rør/stikkrenner, oppstår feil eller manglar som etter påtale ikkje vert retta, kan kommunen stenge avkøyrsele eller la manglane rettast for eigaren/brukarens rekning. Det same gjeld for innretningar og vekstar som er nemnt i pkt. 1, samt dersom avkøyrsele vert bygd eller nytta i strid med den tillating som er gjeve.

8.

Er løyve til avkøyrsele gjeve på det vilkår at eigar/bruker er forplikta til å setje i verk dei endringar av avkøyrsele som Vågå kommune bestemmer, eller om nødvendig å flytte avkøyrsele, plikter eigaren/brukaren å gjere dette utan utgift for kommunen.